

仕様書番号 286840

TCM

FD240-3

フォークリフトトラック

トルクコンバータ付

仕 様 書

<http://www.keiyou.net>

TCM 株式会社

TCM フォークリフト 仕様書

【車 両 名 称】	TCM	FD240-3
【種 類】	ディーゼル式カウンタバランス形	
【性 能】		
最 大 荷 重	24,000 kg	
荷 重 中 心 (フォークの基から)	1,250 mm	
最 大 揚 高	3,300 mm	
<u>サイドシフト量</u>	<u>左右各 200 mm</u>	
<u>フォークシフト量 (外々で)</u>	<u>950 ~ 2,750 mm</u>	
マスト傾斜角 (前 傾)	6°	
(後 傾)	12°	
上 昇 速 度 (負荷時)	330 mm/s	
走 行 速 度 (無負荷時)	(前 進)	(後 進)
< 1 速 >	7.5 km/h	7.0 km/h
< 2 速 >	13.0 km/h	12.0 km/h
< 3 速 >	21.0 km/h	19.5 km/h
< 4 速 >	34.0 km/h	32.0 km/h
登 坂 能 力 (負荷時, 走行速度 1.6km/hにおいて)	1 / 4.5	
最 小 旋 回 半 径 (車体最外部)	5,900 mm	
最 低 地 上 高 (マスト下)	300 mm	
【重 量】		
空 車 重 量	<u>約 35,500 kg</u>	

【機 関】

名 称	三菱ふそうトラック・バス “6D24-T” ディーゼル機関
形 式	4 サイクル 水冷
シリンダー数 (径 x 行程)	6 - 130 x 150 mm
総行程容積	11.94 lit.
定格出力	165 kW(224 ps) / 2,100 rpm
最大トルク	980 N・m(100 kg-m) / (1,400 rpmにおいて)
空気清浄器	口紙式 1個
蓄電池 (JIS 5時間率容量)	12 V, 108 AH 2個
燃料タンク	600 lit.

【伝 動 装 置】

トルクコンバータ (形 式)	3要素 1段 単相形
変 速 機 (形 式)	パワーシフト、常時噛み合い式、自動変速式
(変速段数)	(前進) 4段, (後進) 4段
減速機および差動機	普通形 1段減速式
終 減 速 機	遊星歯車式
車 輪 (前 車 輪)	4 - 14.00 - 24 - 24 PR (ID)
(後 車 輪)	2 - 14.00 - 24 - 24 PR (ID)
ブレーキ装置 (常用ブレーキ)	前輪制動、油圧湿式ディスク
(駐車ブレーキ)	変速機内蔵湿式多板ディスク機械式
かじ取り装置 (形 式)	後輪かじ取り、ハイドロスタティック式

【荷 役 装 置】

マ ス ト	内J・外C形断面、転動式、2段伸縮マスト
リフトチェーン	リフチェーン 2条

【油 圧 装 置】

リフトシリンダー	単動ピストン式
ティルトシリンダー	複動ピストン式
サイドシフトシリンダー	複動ピストン式
フォークシフト用モーター	オビットモーター (歯車式)
油 圧 ポンプ	歯車式
切 換 バルブ	(メイン)3連+(アタッチメント)2連、油圧パレット式、リフバルブ付
ステアおよびトルコマチック用ポンプ	歯車式

【運 転 装 置】

〈運 転 席 位 置〉	車体中心から左寄り、シート前後・背角調整可		
〈運 転 室〉	鋼製キャビン (エアコン付)		
〈レバーおよびペダル類〉			
かじ取りハンドル	1	リフトレバー	1
ブレーキペダル	2	ティルトレバー	1
加速ペダル	1	サイドシフトレバー	1
方向変換レバー	1	フォークシフトレバー	2
速度変換レバー	1	座席操作レバー(前後)	1
〈ス イ ッ チ 類〉			
メインスイッチ (スタート、グローブ、ラック兼用)	1	警音器ボタン	1
ライトスイッチ	1	駐車ブレーキスイッチ	1
方向指示器スイッチ (デフォルトスイッチを含む)	1	作業灯スイッチ	2
		ドライブモード切替スイッチ	1
		非常走行スイッチ	1
〈計 器 類〉			
走行速度計	1	燃 料 計	1
アワメータ	1	ミッション油温計	1
機関温度計	1		
〈警 告 装 置〉			
駐車ブレーキ警告	1	充電警告	1
機関油圧警告	1	方向指示器指示	左右各 1
機関グロー警告	1	ブレーキ油圧警告(フグザ併用)	1
エンジン故障診断モニターランプ	2	ブレーキ油温警告	1
エアクリーナ目詰まり警告	1	作業灯警告	1
		ハイビーム表示灯	1
〈照 明 装 置〉	— 追加分は 4頁を参照して下さい —		
前 照 灯	2	後 退 灯	2
車 幅 灯	2	方向指示灯	前後各 2
尾 灯	2	前部作業灯(フロントフェンダ上)	左右各 1
制 動 灯	2	後部作業灯(ウエイ上)	左右各 1
〈そ の 他〉			
警 音 器	1	*バックミラー	左右各 1
後部反射器	2	*リヤアングミラー(ウエイ上)	1
後退警告器 [4頁・(8)項 参照]	1	*ミラー外寸 310x236mm	

【牽 引 装 置】 (形 式) 穴付きプレート

【付 属 工 具】 (標準工具) 一式

【その他の装 備】

- | | | |
|----------------------|----------------------|-----|
| (1) 高 マ ス ト | [特VM330] | 一 式 |
| (2) サイドシフト | [油圧シリンダ-式] | 一 式 |
| (3) フォークシフト | [油圧モ-ター式] | 一 式 |
| (4) フ ォ ー ク | [フォーク用] | 一 式 |
| (5) 黄 色 回 転 灯 | [上。バック連動。] | 1 コ |
| (6) 消 火 器 | [粉末 ABC 薬剤重量1.8kg] | 1 コ |
| (7) 車 検 装 備 | | 一 式 |
| (8) 後退警告器をバックホーンに変更。 | | |

<http://www.keiyou.net>

TCM

74-4 リフト トラック
FORK LIFT TRUCK

MODEL : FD240-3

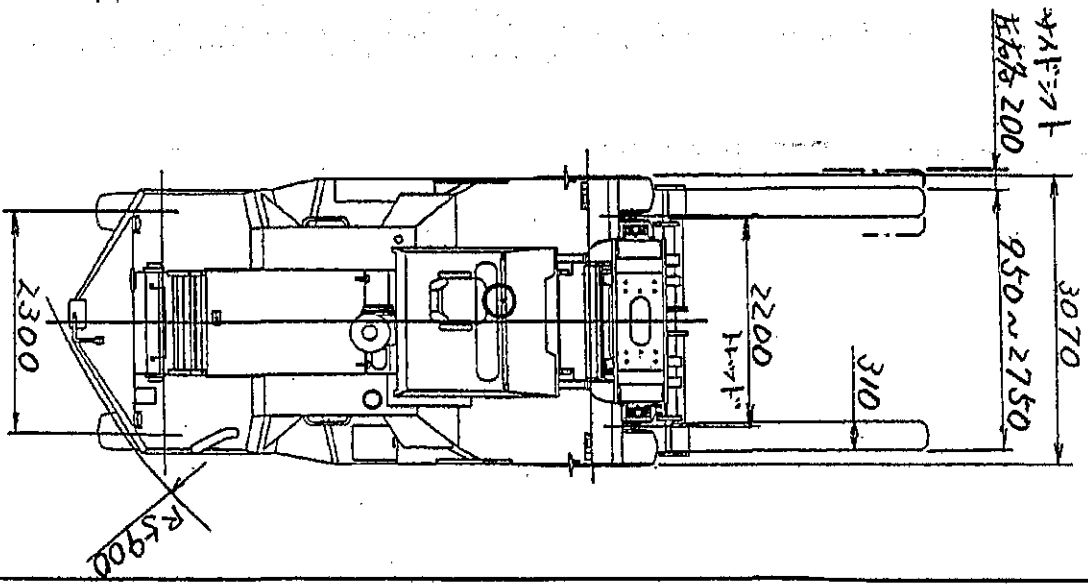
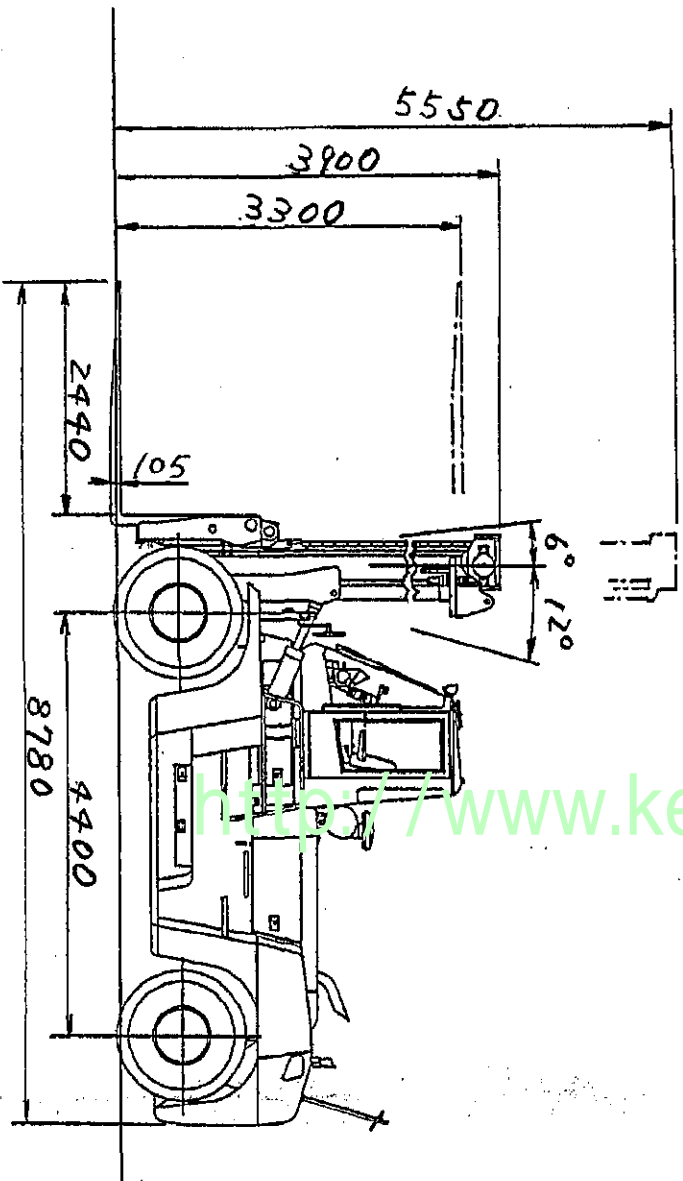

TCM株式会社
TCM CORPORATION

9499440

<https://www.keiyou.net>